



T H E

i 3

JANUAR 2022

Feature	4
Highlights	6
Förderungen	8
Fahrzeugpreise	10
Farben & Felgen	16
Ausstattungs Pakete	20
Ausstattungen	22
Service	33
Zubehör	34
Technische Daten	36



#### **Antrieb für effiziente Dynamik**

Der elektrische Antrieb BMW eDrive stellt Ihnen das maximale Drehmoment von Beginn an ansatzlos zur Verfügung. Ein Druck aufs Fahrpedal genügt und Sie beschleunigen in 7,3 (BMW i3s: 6,9) Sekunden von 0 auf 100 km/h – ohne Gangwechsel und Unterbrechung.



DRIVE TO FEEL  
THE ENERGY.  
DER BMW i3 UND i3s.



### **Wohlfühlumgebung**

Die im BMW i3 und im BMW i3s verbauten Materialien sind nicht nur ein Erlebnis für die Sinne. Sie bestehen auch zu einem großen Teil aus recycelten oder nachwachsenden Rohstoffen wie Eukalyptusholz und bringen so einen nachhaltigen Lebensstil zum Ausdruck.

SO KOMFORTABEL  
KANN SICHER SEIN.  
DER BMW i3 UND i3s.



# HIGHLIGHTS SONDERAUSSTATTUNG



## Adaptiver LED-Scheinwerfer

Der Adaptive LED-Scheinwerfer beinhaltet neben dem Blinker und der Tagfahrleuchte die Funktionen Abbiegelicht sowie blendfreies Fernlicht mit automatischem Auf- und Abblenden. Das System bietet eine optimale Fahrbahnausleuchtung unter allen Bedingungen und verbraucht dank LED-Technologie weniger Energie als konventionelle Lichtsysteme.



## Elektrisches Glasdach

Das elektrische Glasdach sorgt für das angenehme Gefühl eines großzügigen, luftigen Innenraums. Der integrierte Windabweiser garantiert Akustikkomfort.



## Life-Modul

Das Life-Modul steht Ihnen komplett als nutzbarer Lebensraum zur Verfügung. Kein Mittel-tunnel trennt den Fahrer vom Beifahrer. Keine B-Säule befindet sich zwischen den gegen-läufig aufschwingenden Seitentüren. So genießen Sie eine großzügige Loft-Atmosphäre, die in dieser Fahrzeugklasse einzigartig ist. Möglich wurde dies, weil die Fahrgastzelle in Serie aus hochfestem Carbon gefertigt ist. Dadurch sinkt das EG Gewicht des BMW i3 auf 1.345 kg und das des BMW i3s auf 1.365 kg, was beiden Fahrzeugen eine einzigartige Agilität verleiht und die Reichweite positiv beeinflusst. Gleichzeitig bietet die robuste Carbonkonstruktion eine hohe Sicherheit, die sich in zahlreichen Tests bestens bewährt hat.



## Driving Assistant Plus

Die Ausstattung Driving Assistant Plus sorgt für ein deutliches Plus an Sicherheit und Komfort. Sie umfasst die Auffahr- und Personenwarnung mit City-Anbremsfunktion, die Speed Limit Info, die kamerabasierte Geschwindigkeitsregelung und die Stop&Go-Funktion sowie den Stauassistenten.

## BMW i Wallbox

Um den BMW i3 und den BMW i3s komfortabel zu Hause aufladen zu können, stehen drei unterschiedliche BMW Wallbox Modelle zur Verfügung. Sie verfügen bei dreiphasigem Wechselstrom über eine Ladeleistung von bis zu 11 kW und können die Lithium Ionen Hochvoltbatterie des BMW i3 und des BMW i3s in ca. drei Stunden von 0 auf 80 % laden. Die BMW Wallbox Modelle lassen sich problemlos an das private Stromnetz des Eigenheims anschließen, bei der Installation helfen wir je nach Markt mit dem BMW i Installationservice.



## Telefonie mit Wireless Charging

Die Telefonie mit Wireless Charging bietet ein umfassendes Telefoniepaket mit Bluetooth und WLAN Hotspot Vorbereitung.



# E-MOBILITÄTS- FÖRDERUNG

 Bundesministerium  
Klimaschutz, Umwelt,  
Energie, Mobilität,  
Innovation und Technologie

## Förderangebote für Privatpersonen

### Elektro-Pkw

Der E-Mobilitätsbonus für Elektro-Pkw ist eine gemeinsame Förderaktion von BMK mit den Automobilimporteuren für Fahrzeuge der Klassen M1 und N1:

- E-Pkw mit reinem Elektroantrieb (BEV) und Brennstoffzelle (FCEV)  
2.000 Euro Automobilimporteure + 3.000 Euro BMK insgesamt 5.000 Euro pro Fahrzeug
- Plug-In Hybrid (PHEV) und Range Extender (REX, REEV)  
1.250 Euro Automobilimporteure + 1.250 Euro BMK insgesamt 2.500 Euro pro Fahrzeug

Der Anteil der Automobilimporteure wird vom Netto-Listenpreis ergänzend zu den üblichen gewährten Rabatten in Abzug gebracht.

### Private E-Ladeinfrastruktur

Die private E-Ladeinfrastruktur ist weiterhin mit einem gemeinsamen Antrag zusammen mit einem privaten E-Fahrzeugkauf und erstmals auch unabhängig vom Fahrzeugkauf als reine E-Ladeinfrastruktur-Förderung förderbar.

- Wallbox oder intelligentes 3-phasiges Ladekabel in einem Ein-oder Zweifamilienhaus  
insgesamt 600 Euro BMK pro Ladestation bzw. Ladekabel
- Intelligente OCPP-fähige Ladestation bei Installation in einem Mehrparteienhaus als Einzelanlage  
insgesamt 900 Euro BMK pro intelligenter Ladestation
- Intelligente OCPP-fähige Ladestation bei Installation in einem Mehrparteienhaus als Teil einer Gemeinschaftsanlage  
insgesamt 1.800 Euro BMK pro intelligente Ladestation als Teil einer Gemeinschaftsanlage





## Förderangebote für Betriebe, Gebietskörperschaften und Vereine

### Elektro-Pkw

Der E-Mobilitätsbonus für Elektro-Pkw ist eine gemeinsame Förderaktion von BMK mit den Automobilimporteuren für Fahrzeuge der Klassen M1 und N1:

- E-PKW mit reinem Elektroantrieb (BEV) und Brennstoffzelle (FCEV), N1≤2,0 to t<sup>1</sup>  
2.000 Euro Automobilimporteure + 2.000 Euro BMK insgesamt 4.000 Euro pro Fahrzeug
- Plug-In Hybrid (PHEV) und Range Extender (REX, REEV)  
1.000 Euro Automobilimporteure + 1.000 Euro BMK insgesamt 2.000 Euro pro Fahrzeug

Der Anteil der Automobilimporteure wird vom Netto-Listenpreis ergänzend zu den üblichen gewährten Rabatten in Abzug gebracht.

### Öffentlich zugängliche E-Ladeinfrastruktur mit nicht-diskriminierendem Zugang

- AC-Normalladepunkt mit mindestens 11 kW bis ≤ 22 kW insgesamt 2.500 Euro BMK pro Ladepunkt
- DC-Schnellladepunkt mit < 100 kW insgesamt 15.000 Euro BMK pro Ladepunkt
- DC-Schnellladepunkt mit ≥ 100 kW insgesamt 30.000 Euro BMK pro Ladepunkt

### Betriebliche Ladeinfrastruktur ohne öffentlichen Zugang

- AC-Normalladepunkt mit ≤ 22 kW insgesamt 900 Euro BMK pro Ladepunkt
- DC-Schnellladepunkt mit < 50 kW insgesamt 4.000 Euro BMK pro Ladepunkt
- DC-Schnellladepunkt mit ≥ 50 kW aber weniger als 100 kW insgesamt 10.000 Euro BMK pro Ladepunkt
- DC-Schnellladepunkt mit ≥ 100 kW insgesamt 20.000 Euro BMK pro Ladepunkt



## Wie kommen Private, Betriebe, Gebietskörperschaften und Vereine zur Förderung?

Die Förderung erfolgt im Rahmen der bewährten Förderinstrumente der Umweltförderung im Inland, des klimaaktiv-mobil-Programms und des Klima- und Energiefonds. Als One-Stop-Shop-Abwicklungsstelle für alle Förderungen fungiert die KPC (Kommunalkredit Public Consulting GmbH).

Hilfestellung bei der Fördereinreichung für Betriebe, Flottenbetreiber, Gebietskörperschaften und Vereine bietet das klimaaktiv mobil Programm – [www.klimaaktivmobil.at](http://www.klimaaktivmobil.at)

Alle Voraussetzungen und Details sowie Registrierung und Einreichung von Förderanträgen unter [www.umweltfoerderung.at](http://www.umweltfoerderung.at)  
Rechnungen, die die geforderten Voraussetzungen erfüllen, können anerkannt werden.

Stand: April 2021

<sup>1</sup> Tonnen höchstzulässiges Gesamtgewicht

# FAHRZEUGPREISE

Modell	Motor	Getriebe	Peakleistung <sup>1)</sup> kW	PS	EU- Verbrauch kombiniert l/100 km	CO <sub>2</sub> -Emission <sup>2)</sup> kombiniert g/km
<b>BMW 3er Limousine Hybrid &amp; Elektro</b>						
<b>i3 120 Ah</b>	E-Motor	AT	125	170	0,0	0
<b>i3 S 120 Ah</b>	E-Motor	AT	135	184	0,0	0



Unsere Empfehlung für ein noch größeres BMW Erlebnis.

<sup>1)</sup> Nennleistung 75 kW.

<sup>2)</sup> Nutzung von Strom aus regenerativen Quellen vorausgesetzt.

<sup>3)</sup> Die angegebenen Verbrauchs- und CO<sub>2</sub>-Angaben wurden nach dem vorgeschriebenen Messverfahren des WLTP-Zyklus (World Harmonized Light Duty Vehicles Test Procedure) gemäß VO (EG) Nummer 715/2007 und VO (EU) 2017/1151 ermittelt. Die Angaben beziehen sich grundsätzlich auf ein Fahrzeug mit Basisausstattung. Allenfalls gewählte Sonderausstattungen, die durch den Hersteller als Ersatz von Teilen der Grundausstattung geliefert werden, können diese Werte erhöhen und differieren diese daher auch je nach Modell und Motorisierung. Darüber hinaus können auch nachträgliche Sonderausstattungen und Zubehör relevante Fahrzeugparameter, wie z.B. Gewicht, Rollwiderstand und Aerodynamik verändern und sich dadurch abweichende Verbrauchswerte und CO<sub>2</sub>-Emissionen ergeben. Für die Bemessung von Steuern und anderen fahrzeugbezogenen Abgaben, die (auch) auf den CO<sub>2</sub>-Ausstoß abstellen, können daher andere als die hier angegebenen Werte gelten. Die Angaben beziehen sich daher nicht auf das konkrete Fahrzeug und sind nicht Bestandteil des Angebots, sondern dienen allein Vergleichszwecken zwischen den verschiedenen Fahrzeugtypen. Weitere Informationen zum WLTP-Messverfahren finden Sie unter: <https://www.bmw.at/de/topics/fascination-bmw/efficient-dynamics/consumption-emissions.html>

Abgasnorm <sup>1)</sup>	Sachbezug	NoVA * in %	Listenpreis € exkl. MwSt. und NoVA	Listenpreis € inkl. MwSt., NoVA und Bonus/Malus*
ZEV <sup>4) 3)</sup>	0%	0%	34.000,00	<b>40.800,-</b>
ZEV <sup>4) 3)</sup>	0%	0%	37.041,67	<b>44.450,-</b>

Unverbindliche, nicht kartellierte Richtpreise ab Salzburg inkl. Frachtpauschale. Die angegebenen Preise und Leasingentgelte gelten für die in Österreich angebotenen / lieferbaren Modelle bzw. Ausstattungsvarianten und sind – vorbehaltlich von Änderungen in Konstruktion und Ausstattung und hinsichtlich Druckfehler und Irrtümer – bis zum Erscheinen einer neuen Preisliste gültig. Die Sonderausstattungspreise sind Listenpreise ohne NoVA und ohne 20% MwSt., zur Errechnung der Bruttopreise sind der modellabhängige Faktor für die NoVA sowie die 20% MwSt. hinzuzurechnen. NoVA = Norm-Verbrauchs-Abgabe (Zulassungsabgabe); MwSt = 20%; A = Automatik, L = Langversion

Die CO<sub>2</sub>-Effizienzangaben ergeben sich aus der Richtlinie 1999/94/EG sowie dem PKW-VIG und verwenden die Verbrauchs- und CO<sub>2</sub>-Werte, welche im Zuge des Genehmigungsverfahrens ermittelt wurden, zur Einstufung. Ein Leitfaden über den Kraftstoffverbrauch, Stromverbrauch und die CO<sub>2</sub>-Emissionen, der Daten für alle neuen Personenkraftwagenmodelle enthält, ist kostenlos an allen Verkaufsorten erhältlich. Der Kraftstoffverbrauch bzw. der Stromverbrauch und der CO<sub>2</sub>-Ausstoß eines Fahrzeugs sind nicht nur von der effizienten Ausnutzung des Kraftstoffes durch das Fahrzeug, sondern auch vom Fahrstil sowie von anderen nicht-technischen Faktoren abhängig. CO<sub>2</sub> ist das für die Erderwärmung hauptsächlich verantwortliche Treibhausgas. Darüber hinaus können weitere Details zum konkreten Fahrzeug der beim Händler aufliegenden Typengenehmigung entnommen werden.

<sup>4)</sup> Zero Emission Vehicle

\* Die angeführten Listenpreise berücksichtigen die im NqVA-Gesetz aktuell gültigen gesetzlichen Bestimmungen

# INTERIEURDESIGN ATELIER

Das Interieurdesign Atelier bildet die Basis der Ausstattungsumfänge.



## AUSSTATTUNGSPREISE

EUR  
ohne MwSt.

Atelier

---

## ENTHALTENE AUSSTATTUNGEN

- BHGI Stoffkombination „Neutronic“  
Stoff Canvas in Aragazgrau/Schwarz, BMW i blaue Kontraste im Sitzbodenteil, in der Sitzlehne und in den Nähten, Türverkleidungen in Stoff Aragazgrau, Dachhimmel in Carumgrau
- 
- Dunkle Instrumententafel  
Instrumententafel mit innovativer BMW i Narbstruktur.  
Interieuroberfläche in Andesit matt.
- 
- Lederlenkrad  
Zwei-Speichen-Lederlenkrad in Schwarz mit matt galvanisierten Akzenten und BMW i blauem Akzentring.
- 
- Lichtumfänge  
Innenleuchte vorn Lichtfarbe weiß mit LED-Auflicht Lichtfarbe orange und Innenleuchte hinten mittig Lichtfarbe weiß.  
Gepäckraumleuchte hinten und Leuchte Handschuhkasten (LED-Technologie) Lichtfarbe weiß

# INTERIEURDESIGN LOFT

Im Interieurdesign Loft sind die Ausstattungsumfänge des Ateliers enthalten.



## AUSSTATTUNGSPREISE

EUR  
ohne MwSt.

7KX Loft

**1.260,-**

## ENTHALTENE AUSSTATTUNGEN

BKHI Stoff-/Sensatec-Kombination „Electronic“  
Stoff Canvas mit Sensatec in Carumgrau mit Akzent „Electronic“ Braun, BMW i blaue Akzente in der Lehne, Türverkleidungen in Stoff Carumgrau, Dachhimmel in Carumgrau, Interieuroberflächen „Electronic“ Braun

Helle Instrumententafel  
Instrumententafel mit innovativer BMW i Narbstruktur.  
Interieuroberfläche in „Electronic“ Braun.

Lederlenkrad  
Lederlenkrad in Carumgrau mit Kontraststring BMW i Blau

Begrüßungslicht (LED-Technologie)  
Lichtfarbe blau

Ambiente Beleuchtung (LED-Technologie)  
Lichtfarbe orange/weiß: Instrumententafel, Durchstieg, Fußraum vorn und Türöffner vorn

Unsere Empfehlung für ein noch größeres BMW Erlebnis.

Abbildungen zeigen Lackierung Mineralgrau mit Akzent BMW i Blau, Innenraum Stoff-/Sensatec-Kombination „Electronic“ Braun und weiteren aufpreispflichtige Sonderausstattungen.

# INTERIEURDESIGN LODGE

Im Interieurdesign Lodge sind die Ausstattungsumfänge des Ateliers enthalten.



## AUSSTATTUNGSPREISE

EUR  
ohne MwSt.

7KY Lodge

**1.680,-**

## ENTHALTENE AUSSTATTUNGEN

NHBN Wollstoff-Naturleder-Kombination „Solaric“  
Wollstoff-Naturleder-Kombination in „Solaric“ Braun (Info: klimaregulierender Wollstoff Grau-Braun, olivenblattgegerbtes Leder), Türverkleidungen in Stoff Grau-Braun und Armauflage in Naturleder Braun, Dachhimmel in Carumgrau, Interieuroberflächen Edelholzausführung Eukalyptus matt oder alternativ Edelholzausführung Eiche dunkel matt

Belederte Instrumententafel  
Leder Walknappa Carumgrau

Lederlenkrad  
Carumgrau mit Kontraststring Satinsilber

Begrüßungslicht (LED-Technologie)  
Lichtfarbe blau

Ambiente Beleuchtung (LED-Technologie)  
Lichtfarbe orange/weiß: Instrumententafel, Durchstieg, Fußraum vorn und Türöffner vorn

# INTERIEURDESIGN SUITE

Im Interieurdesign Suite sind die Ausstattungsumfänge des Ateliers enthalten.



## AUSSTATTUNGSPREISE

EUR  
ohne MwSt.

7KZ Suite

**2.520,-**

## ENTHALTENE AUSSTATTUNGEN

MANX	Naturlederkombination Leder Vernasca Hochwertiges Leder Vernasca Dark Truffle   Carbon Black, gegerbtes Naturleder auf Sitzen und Türen, Dachhimmel in Carumgrau Interieuroberflächen Edelholzausführung Eiche dunkel matt oder alternativ Edelholzausführung Eukalyptus matt
	Belederte Instrumententafel Leder Vernasca Dark Truffle und geschwungene Holzfläche in der Instrumententafel in Eiche dunkel matt oder alternativ Edelholzausführung Eukalyptus matt aus zertifizierter nachhaltiger Forstwirtschaft
	Lederlenkrad Schwarz mit Kontraststring Satinsilber
	Begrüßungslicht (LED-Technologie) Lichtfarbe Blau
	Ambiente Beleuchtung (LED-Technologie) Lichtfarbe Orange/Weiß: Instrumententafel, Durchstieg, Fußraum vorn und Türöffner vorn
	Türäußengriff mit optischer Vorfeld- und Türgrifferkennung Lichtfarbe weiß

Unsere Empfehlung für ein noch größeres BMW Erlebnis.

Abbildungen zeigen Lackierung Blue Ridge Mountain, Innenraum Leder Vernasca Dark Truffle | Carbon Black und weitere aufpreispflichtige Sonderausstattungen.

# FARBWELT EXTERIEUR



Uni B85 Capparissweiß  
mit Akzent BMW i Blau



Uni C2W Fluid Black  
mit Akzent BMW i Blau



Metallic C4X Kaschmirsilber  
mit Akzent BMW i Blau



Metallic C2V Mineralgrau  
mit Akzent BMW i Blau



Metallic C4Y Galvanic Gold  
mit Akzent Frozen Grey metallic





Metallic C4Z Blue Ridge Mountain  
mit Akzent Frozen Grey metallic



Metallic C1W Imperialblau  
mit Akzent Frozen Grey metallic



Metallic C6G Aventurinrot  
mit Akzent Frozen Grey metallic\*



Metallic C6H Storm Bay  
mit Akzent Frozen E-Copper metallic\*

# RÄDER



26K 20" BMW i Leichtmetallräder Doppelspeiche 431, Jetblack uni



2D6 19" BMW i Leichtmetall-  
räder Sternspeiche 427,  
BMW Efficient Dynamics,  
Reflexsilber



26N  
20" BMW i Leichtmetallräder  
Doppelspeiche 431, Jetblack,  
glanzgedreht



2G6 19" BMW i Leichtmetallräder Turbinenstyling 429, Jetblack, glanzgedreht



2G5 19" BMW i Leichtmetallräder Turbinenstyling 428, Jetblack, glanzgedreht



2T7  
20" BMW i Leichtmetallräder Doppelspeiche 430, Jetblack, glanzgedreht

# AUSSTATTUNGSPAKETE



## Komfort-Paket

- Multifunktion für Lenkrad
- Innen- und Außenspiegel, automatisch abblendend
- Armauflage vorn
- Ablagenpaket
- Getränkehalter
- Regensensor und Fahrlichtautomatik
- Klimaautomatik
- Geschwindigkeitsregelung mit Bremsfunktion



## Business-Paket

- Navigationssystem Business
- Real Time Traffic Information
- Auskunftsdienst
- Telefonie mit Wireless Charging



## Parkassistentpaket

- Rückfahrkamera
- Park Distance Control (PDC), vorn und hinten
- Parkassistent



## Sportpaket

- 20" Leichtmetallräder Styling 431 Bicolor oder alternativ Jetblack
- Fahrzeugverbreiterung über Radverkleidung in Schwarz Hochglanz
- 10mm Tieferlegung mit sportlicher Fahrwerkabstimmung
- Aero flap-Schweller links und rechts in Schwarz Hochglanz

## AUSSTATTUNGSPAKETE

EUR  
ohne MwSt.

7RS	<b>Komfort-Paket</b>	1.680,-
	Multifunktion für Lenkrad	
	Innen- und Außenspiegel, automatisch abblendend Außenspiegel mit Spiegelheizung, Spiegel-Memory (über Personal Profile), Bordsteinautomatik (auf Beifahrerseite bei Einlegen des Rückwärtsganges), beheizte Scheibenwaschdüsen und elektrische Anklappfunktion. Mit Abbiege-Assistent: beim Abbiegen verbesserte Sicht im toten Winkel durch Spiegelnachführung. Außenspiegel abblendend auf Fahrerseite.	
	Armauflage vorn mit integriertem Ablagefach klappbar und 3-stufig höhenverstellbar	
	<b>Ablagenpaket</b> Enthält: - 1 Steckdose (12 V) Instrumententafel, vorn. - Halteband Mittelkonsole, vorn. - Gummimatte Türtasche, vorn, links und rechts. - Zweiter Getränkehalter mit Aufsteckfunktion. - 1 Halteband an Gepäckraumseitenwand, links - 1 Halteband an Gepäckraumseitenwand, rechts - 1 Steckdose (12 V) im Gepäckraum, rechts.	
	Regensensor und Fahrlichtautomatik	
Klimaautomatik Vollautomatische Temperaturschichtung und Luftmengenregelung, inklusive Solar- und Beschlagsensor, Max-Cool-Taste, automatische Umluft-Control-Steuerung sowie Mikroaktivkohlefilter.		
Geschwindigkeitsregelung mit Bremsfunktion Geschwindigkeitsregelung ab ca. 30 km/h auch bei Bergabfahrten durch zusätzlichen Bremsengriff, Bedienung über Multifunktionslenkrad, Anzeige der Wunschgeschwindigkeit und des Betriebsmodus in der Instrumentenkombination, Fahrer kann Funktion jederzeit übersteuern.		
7GA	<b>Comfort Paket Advanced</b> Bestehend aus: - „7RS“ Komfort-Paket - „606“ Navigationssystem Business (optional „609“ Navigationssystem Professional)	2.185,-
	⚠ nicht mit „7RS“ Komfort-Paket	
ZG8	<b>Business-Paket</b>	885,-
	<b>Telefonie mit Wireless Charging</b> Drahtlose Verbindung für Audio-/Video Streaming mit dem Fahrzeug über Wi-Fi möglich. Smartphonehalterung in der Mittelkonsole, induktives Laden gemäß Qi-Standard für geeignete Mobiltelefone (inkl. LED-Ladezustandsanzeige) und Verbindung zur Außenantenne möglich.	
	<b>Navigationssystem Business (optional Navigationssystem Professional)</b> Bedienung über BMW Drive Controller mit Direktwahltasten, feststehendes 6,5" Display mit 800x480 Pixel Auflösung, Pfeildarstellung, Kartendarstellung nord- und fahrtweisend sowie perspektivisch. Die Navigationsdaten werden bei Fahrzeugauslieferung im Navigationsgerät gespeichert.	
	<b>Real Time Traffic Information</b> Echtzeitverkehrsinformationen auf Autobahnen, Landstraßen und innerstädtischen Straßen, präzise Angaben zur Verkehrslage auf der aktuellen Route und auf potenziellen Umleitungsstrecken. (Ist ab Erstzulassung für 36 Monate aktiviert.)	
	<b>Concierge Service (Auskunftsdiens)</b> Telefonischer Auskunftsdienst des BMW Call Centers. Bietet dem Fahrer individuelle Unterstützung bei der Auswahl von Fahrtzielen und der Gestaltung seiner Reise. (Ist ab Erstzulassung für 36 Monate aktiviert.)	

## AUSSTATTUNGSPAKETE

EUR  
ohne MwSt.

7E7	<p>Edition „unique forever“</p> <ul style="list-style-type: none"> <li>- Lackierung Aventurinrot mit Akzent Frozen Grey metallic (alternativ: Storm Bay mit Akzent Frozen E-Copper metallic)</li> <li>- Foliengrafik seitlich in Akzentfarbe E-Cooper / Frozen Grey</li> <li>- Foliengrafik an Heckklappe in Varianten „i3“ und „i3S“ in Akzentfarbe E-Cooper / Frozen Grey</li> <li>- Folierung der Nieren-Innenflächen</li> <li>- Entfall der Heckzierleiste und Entfall Modellschriftzug i3/i3s für die Edition</li> <li>- Stoßfängereinleger hinten in schwarz i3/i3s</li> <li>- Interieurdesign Suite („7KZ“)</li> <li>- Kopfstützen Vorne mit Bestickung „Unique Forever“</li> <li>- Editionsschriftzug „One of 2000“ für Tür innen vorn links/rechts („Blende Außenspiegel innen“ Tür)</li> </ul> <p>☞ nur mit „7KZ“ BMW i Interieurdesign Suite</p>	2.855,-
5DU	<p>Parkassistentpaket (nicht für i3s)</p> <p>Rückfahrkamera unterstützt beim Rückwärtseinparken und Rangieren. Anzeige des Bereichs hinter dem Fahrzeug im Control Display.</p> <p>Park Distance Control (PDC), vorne und hinten Akustische und optische Abstandswarnung vor Hindernissen im Front- und Heckbereich mit Abstandsanzeige. Manuelle Abschaltmöglichkeit.</p> <p>Parkassistent übernimmt das Einparken in parallel zur Fahrbahn liegenden Parklücken. Passende Parklücken können über das Control Display angezeigt und ausgewählt werden. Bei anhaltend gedrücktem Knopf unterstützt das System den Fahrer aktiv beim Einparken, inklusive Gangwahl, Lenken sowie Gasgeben und Bremsen.</p>	755,-
5AT	<p>Driving Assistant Plus Fahrerassistenzsystem, bestehend aus:</p> <ul style="list-style-type: none"> <li>- Kamerabasierte Geschwindigkeitsregelung mit Stop&amp;Go-Funktion.</li> <li>- Speed Limit Info.</li> <li>- Personenwarnung mit City-Anbremsfunktion.</li> <li>- Auffahrwarnung mit City-Anbremsfunktion.</li> <li>- Vorausschauassistent.</li> <li>- Fernlichtassistent</li> </ul>	630,-
330	<p>Sportpaket Bestehend aus:</p> <ul style="list-style-type: none"> <li>- 20" Leichtmetallräder Styling 431 Bicolor mit Mischbereifung oder alternativ 20" Leichtmetallräder Styling 431 Jetblack mit Mischbereifung.</li> <li>- Fahrzeugverbreiterung über Radverkleidung in Schwarz Hochglanz.</li> <li>- 10 mm Tieferlegung mit sportlicher Fahrwerksabstimmung.</li> <li>- Aero flap-Schweller links und rechts in Schwarz Hochglanz.</li> </ul> <p>Im Modell BMW i3s enthalten.</p> <p>☞ nicht mit „5DU“ Parkassistentpaket</p>	1.175,-

**EXTERIEUR**EUR  
ohne MwSt.**UNI-LACK**

B85	Capparisweiß mit Akzent BMW i Blau	–,-
C2W	Fluid Black mit Akzent BMW i Blau	555,-

**METALLIC-LACK**

C2V	Mineralgrau mit Akzent BMW i Blau	555,-
C1W	Imperialblau mit Akzent Frozen Grey metallic	555,-
C4Z	Blue Ridge Mountain mit Akzent Frozen Grey metallic	555,-
C4X	Kaschmirsilber mit Akzent BMW i Blau	555,-
C4Y	Galvanic Gold mit Akzent Frozen Grey metallic	555,-
C6G	Aventurinrot mit Akzent Frozen Grey metallic	–,-
	♂ nur mit „7E7“ Edition „unique forever“	
C6H	Storm Bay mit Akzent Frozen E-Copper metallic	–,-
	♂ nur mit „7E7“ Edition „unique forever“	

**AUSSENDESIGN**

Türgriffe in Wagenfarbe	Serie
Heckspoiler, Schwarz, Bremsleuchte integriert	Serie
Modellschriftzug i3, 2-teilig. Zusätzlich eDrive-Schriftzug. Beide auf Heckklappe.	Serie
Stoßfänger in Wagenfarbe	Serie
Ladeflappe in Seitenwand hinten, rechts - Zugang Strombeladungsdose (Push-Push-Funktion). - Ablage für Verschlussdeckel Steckdose, integriert. - C-förmiges Anzeigeband Ladestatus. - In Zentralverriegelungsumfang eingeschlossen.	Serie
Seitenscheiben, hinten Panoramaglasscheiben in Fondtüren, feststehend.	Serie
Frontscheibe mit Graukeil	Serie



**EXTERIEUR**EUR  
ohne MwSt.**RÄDER**

2D6	19" BMW i Leichtmetallräder Sternspeiche 427 Reflexsilber, BMW EfficientDynamics 5 J × 19/Bereifung 155/70 R 19.  ⌀ nicht mit i3s	Serie
26N	20" BMW i Leichtmetallräder Doppelspeiche 431 Jetblack glanzgedreht mit Mischbereifung vorn: 5,5 J × 20/Bereifung 175/55 R 20, hinten: 6 J × 20/Bereifung 195/50 R 20. Schneekettenmontage nicht möglich. Im Umfang Sportpaket enthalten.  ⌀ nur mit i3s oder „330“ Sportpaket	Serie
2VC	Reifenpannenset beinhaltet Reifendichtmittelflasche, elektrisch betriebenen Kompressor zum Anschluss an 12-V-Steckdose. Separater Einlageplatz in Cable Storage, Fixierung durch Klettbänder.	Serie
2PA	Radschraubensicherung	Serie
2G6	19" BMW i Leichtmetallräder Turbinenstyling 429 Jetblack mit Mischbereifung vorn: 5 J × 19 / Bereifung 155/70 R 19. hinten: 5,5 J × 19 / Bereifung 175/60 R 19. Schneekettenmontage nicht möglich.  ⌀ nicht mit i3s	590,-
2G5	19" BMW i Leichtmetallräder Turbinenstyling 428 Jetblack mit Mischbereifung vorn: 5 J × 19/Bereifung 155/70 R 19, hinten: 5,5 J × 19/Bereifung 175/60 R 19. Schneekettenmontage nicht möglich. (für BMW i3 120 Ah)  ⌀ nicht mit i3s	715,-
2T7	20" BMW i Leichtmetallräder Doppelspeiche 430 Jetblack mit Mischbereifung vorn: 5 J × 20/Bereifung 155/60 R 20, hinten: 5,5 J × 20/Bereifung 175/55 R 20. Schneekettenmontage nicht möglich. (für BMW i3 120 Ah)  ⌀ nicht mit i3s	1.135,-
26K	20" BMW i Leichtmetallräder Doppelspeiche 431 Jetblack mit Mischbereifung vorn: 5,5 J × 20/Bereifung 175/55 R 20, hinten: 6 J × 20/Bereifung 195/50 R 20. Schneekettenmontage nicht möglich.  ⌀ nur mit „330“ Sportpaket	210,-

**INTERIEUR**EUR  
ohne MwSt.**POLSTER**

Stoffkombination „Neutronic“ Aragazgrau | Schwarz

Serie

**SITZE UND SITZFUNKTIONEN**

## 4 Sitzplätze

Sitzverstellung manuell Fahrer und Beifahrer

Serie

Kopfstützen Vordersitze aufgesetzt, nicht verstellbar

Serie

Fondkopfstützen klappbar und höhenverstellbar

Serie

## Rücksitzbank, 2-sitzig

inklusive ISOFIX-Bügel je Seite hinter Sitzblende, 2-teilige Ablageschale zwischen den Sitzen.

Serie

## Rücksitzlehne 2-teilig, umklappbar im Verhältnis 50:50 teilbar, Neigung mechanisch einstellbar

Lehnenentriegelung über direkt am Lehnenbeschlag angebrachte Doppelschlaufen (1x Fahrgastraum, 1x Gepäckraum).  
3 verriegelte Positionen einstellbar: Standard, Cargo-Stellung und senkrechte Position.

Serie

## 494 Sitzheizung für Fahrer und Beifahrer

– inkl. aktiver Luftklappensteuerung.

– inkl. Heizung für Hochvoltpeicher (für optimale Performance des HV-Speichers).

295,-

**INNENDESIGN**

Interieuroberflächen Andesitsilber matt

Serie

Fußmatten in Velours

Serie

Einstiegsleisten, Oberfläche Carbon, Schwarz

Serie

Instrumententafelträger und Türverkleidung in Nawaro

aus den nachwachsenden Fasern der Kenaf-Pflanze.

Serie

BMW i Interieurdesign Atelier

Inhalte siehe Kapitel Modellvarianten Seite 12.

Serie

## 4EA Edelholzausführung Eiche dunkel matt

In Verbindung mit „7KY“ Interieurdesign Lodge, „7KZ“ Interieurdesign Suite

380,-

-, -

## 4EV Edelholzausführung Eukalyptus matt

In Verbindung mit „7KY“ Interieurdesign Lodge, „7KZ“ Interieurdesign Suite

380,-

-, -

## 4G0 Interieuroberflächen 'Electronic' Braun

☞ nur mit „7KX“ Interieurdesign Loft

-, -

## 4FG Sicherheitsgurt BMW i Blau

für alle 4 Sitzplätze, Funktionalität wie Serien-3-Punkt-Sicherheitsgurt, Gurtbänder BMW i Blau

85,-

**INTERIEUR**EUR  
ohne MwSt.**LENKRÄDER**

Lenkradkranz, Leder

Serie

Lenksäulenverstellung mechanisch, verstellbar in Höhe und Länge

Serie

**TRANSPORT UND ABLAGE**

4 Verzurrösen im Kofferraum

Serie

Ablagefach und Getränkehaltereinheit in Mittelkonsole

Serie

Ablagefach in Türverkleidung, vorn

Serie

Gepäckraumabdeckung, klappbar

Serie

Gepäckraumleuchte in Gepäckraumseitenwand rechts.

Serie

Handschuhfach beleuchtet

Serie

Kleiderhaken

Serie

Getränkehalter

25,-

Aufnahme an Mittelkonsole, Getränkehalter abnehmbar

442

**CONNECTIVITY**EUR  
ohne MwSt.Lautsprecher, 4 Stück  
4 x 25 W Ausgangsleistung.

Serie

Stabantenne

Serie

Radio Professional  
inkl. MP3-Decoder, Bluetooth und 6,5" hochauflösendem Farbbildschirm (800x480 Pixel Auflösung)

Serie

DAB-Tuner

Serie

Außentemperaturanzeige

Serie

Freisprecheinrichtung  
1 Mikrofon fahrerseitig in Dachhimmel.  
Drahtlose Verbindung für geeignete Bluetooth-Handys (siehe [www.bmw.com/bluetooth](http://www.bmw.com/bluetooth)) mit dem Fahrzeug.

Serie

Instrumentenkombination  
mit farbigem 5,7"-TFT-Display.

Serie

BMW Drive Controller

Serie

6AK

**ConnectedDrive Services**

beinhaltet das mobile Internetportal BMW Online (inkl. Zugriff auf E-Mails, Wetterinformationen, Nachrichten, Adressauskunftsdienste). In Verbindung mit SA 609 Navigationssystem Professional Integration von Smartphone-Applikationen, wie z.B. BMW Connected App (inkl. Webradio, Zugriff auf soziale Netzwerke und ECO Pro Analyser). Beinhaltet die kostenlose Nutzung des intelligenten Ladedienstes BMW Digital Charging Service. Abhängig von dem individuellen Stromtarif des Kunden kann das Fahrzeug für die Dauer des marktspezifischen Angebots kostenoptimiert geladen werden. Freischaltung gilt für 1 Jahr, anschließend ist eine Verlängerung im Connected Drive Store möglich. Basis für die nachträgliche Buchung von weiteren ConnectedDrive Diensten. Die Verfügbarkeit einzelner Connected-Drive Dienst ist länderabhängig. Für die Nutzung von personalisierbaren Diensten ist zudem eine Registrierung des Kunden erforderlich.

Serie

**Remote Services**

Nutzung von Fernfunktionen (z. B. Öffnen/Verriegeln der Türen), Informationen über Ladestatus der Batterie und Fahrzeugreichweite, Anzeige der dynamischen Reichweitenkarte, Möglichkeit der Sofortklimatisierung gemäß Einstellung im Fahrzeug aus der Ferne vor Fahrtbeginn, Anzeige Fenster-, Türen- und Lichtstatus, Senden von Zieladressen an das Fahrzeug über die BMW Connected App für Smartphones.

Serie

**Intelligenter Notruf**Telematikdienst mit manuellem und automatischem Notruf, stellt im Bedarfsfall über ein BMW Call Center die Verbindung zu Hilfs- und Rettungsdiensten her. Neben der aktuellen Position des Fahrzeugs werden zusätzlich Daten über die Unfallschwere übermittelt. Inkl. BMW i ConnectedDrive Dienste:  
Spezifische ECO Route für batteriebetriebene Fahrzeuge, intermodale Information, Anzeige von Ladestationen, Reichweitenassistent. Erweiterte Funktionen für die BMW i Remote App: Für iOS und Android verfügbar. Funktionen wie Ladestandskontrolle, Statuskontrolle des Fahrzeugs, Fahrtanalyse und Vorbereitung der nächsten Fahrt. Die Nutzung dieses Dienstes ist kostenlos.

Serie

**Connected eDrive Services**Beinhaltet (Lifetime):  
Remote Services: Öffnen/Verriegeln der Türen, Senden von Zieladressen an das Fahrzeug über die BMW Connected App für Smartphones, Anzeige des Fahrzeugstandortes in der Karte über den Vehicle Finder, kostenlose Nutzung für die Dauer des marktspezifischen Angebots; eDrive Services: Nutzbar in der Headunit, über die BMW Connected App und über das ConnectedDrive Portal, Suche und Anzeige von Ladestationen, Fahrzeugreichweite, Ladestatus, Ladetimer, Ladevorkonditionierung und Remote Services Funktionen.

Serie

**TeleServices**

Initiierung eines Pannenhilfe-Rufs. Automatische oder manuelle Servicebedarfsübermittlung (Condition Based Service). Batteriewächter-Funktion (Überwachung Hochvoltspeicher und Information bei Gefahr von Tiefentladung und einem Ladeabbruch). Abhängig von der jeweiligen Situation werden im Bedarfsfall Serviceinformationen an den vom Kunden bevorzugten Servicepartner übermittelt bzw. eine Verbindung zum mobilen Service aufgebaut.

Serie

6NW

**Telefonie mit Wireless Charging**Drahtlose Verbindung für Audio-/Video Streaming mit dem Fahrzeug über Wi-Fi möglich. Smartphonehalterung in der Mittelkonsole, induktives Laden gemäß Qi-Standard für geeignete Mobiltelefone (inkl. LED-Ladezustandsanzeige) und Verbindung zur Außenantenne möglich.  
Im Umfang Business-Paket enthalten.

335,-

♾ nur mit „7GA“ Comfort Paket Advanced, „7RS“ Komfort-Paket

## CONNECTIVITY

EUR  
ohne MwSt.

606	<p><b>Navigationssystem Business</b> Routenplanung nach individuell festgelegten Kriterien, dynamische Routenplanung unter Einbeziehung aktueller Verkehrsmeldungen möglich, Bordcomputer mit erweiterter Funktionalität. Integrierte Betriebsanleitung, elektronisches Serviceheft, BMW Service Historie. Bedienung über BMW Drive Controller mit Direktwahltasten, feststehendes 6,5" Display mit 800x480 Pixel Auflösung, Pfeildarstellung, Kartendarstellung nord- und fahrtweisend sowie perspektivisch. Die Navigationsdaten werden bei Fahrzeugauslieferung im Navigationsgerät gespeichert. Im Umfang Comfort Paket Advanced und Business-Paket enthalten.</p> <p>☞ nur mit „7RS“ Komfort-Paket</p>	840,-
609	<p><b>Navigationssystem Professional</b> Inklusive FM Tuner. Routenplanung nach individuell festgelegten Kriterien, dynamische Routenplanung, Bordcomputer mit erweiterter Funktionalität, Pfeildarstellung, Kartendarstellung nord- und fahrtweisend sowie perspektivisch, 3-D-Darstellung und Satellitenbilder. BMW i spezifische ConnectedDrive Dienste: ECO PRO-Routing, intermodales Routing zur Reiseplanung mithilfe öffentlicher Verkehrsmittel, Anzeige von Ladestationen, Reichweitenassistent. Feststehendes, hochauflösendes 10,25"-Vollfarbdisplay, 1440 x 540 Pixel Auflösung. BMW Drive Controller mit erweiterter Funktionalität und Touch-Oberfläche, Ring Mittelkonsole beleuchtet, 3 Tasten (Menu, Back, Option), 2 Wippen (Media/Radio, Telefon/Navigation).</p> <p>☞ nur mit „7RS“ Komfort-Paket</p> <p>In Verbindung mit „7GA“ Comfort Paket Advanced „ZG8“ Business-Paket</p>	1.680,-  840,-
6AM	<p><b>Real Time Traffic Information</b> Echtzeitverkehrsinformationen auf Autobahnen, Landstraßen und innerstädtischen Straßen, präzise Angaben zur Verkehrslage auf der aktuellen Route und auf potenziellen Umleitungsstrecken. (Ist ab Erstzulassung für 36 Monate aktiviert.) Im Umfang ConnectedDrive Services Paket, Business-Paket enthalten.</p> <p>☞ nur mit „606“ Navigationssystem Business, „609“ Navigationssystem Professional</p>	135,-
6AN	<p><b>Concierge Service (Auskunftsdiens)</b> Telefonischer Auskunftsdienst des BMW Call Centers. Bietet dem Fahrer individuelle Unterstützung bei der Auswahl von Fahrtzielen und der Gestaltung seiner Reise. Die Mitarbeiter des Call Centers vermitteln den Zugriff auf Telefon und Branchenverzeichnisse und erteilen detaillierte Auskünfte über sogenannte Points of Interest, Öffnungszeiten von Kultureinrichtungen, Fluginformationen, Adressen von Restaurants, Hotels, Notfallapotheken, Geldautomaten, Golfplätzen u. a. Telefonnummern und Adressdaten für das Navigationssystem können vom BMW Call Center direkt in das Fahrzeug übertragen und anschließend vom Fahrer per Knopfdruck übernommen werden. Hilfe leistet der Auskunftsdienst auch bei der Buchung von Hotelzimmern. (Ist ab Erstzulassung für 36 Monate aktiviert.) Im Umfang ConnectedDrive Services Paket, Business-Paket enthalten.</p>	210,-
7S9	<p><b>ConnectedDrive Services Paket</b> Ausstattungen: – „6AM“ Real Time Traffic Information. – „6AN“ Concierge Service (Auskunftsdiens). (Die einzelnen Dienste des Pakets sind ab Erstzulassung für 36 Monate aktiviert.)</p> <p>In Verbindung mit „ZG8“ Business-Paket</p>	350,-  -, -
6FV	<p><b>Online Entertainment</b> unbegrenzter Zugriff auf über 30 Millionen Musiktitel direkt im Fahrzeug als neue Multimediaquelle, lokale Fahrzeugspeicherung heruntergeladener Titel Nur in Verbindung mit Navigationssystem Professional.</p> <p>☞ nur mit „609“ Navigationssystem Professional</p>	185,-
6CP	<p><b>Smartphone Integration *</b> ermöglicht die drahtlose und komfortable Nutzung des Smartphones in Ihrem Fahrzeug via Apple CarPlay® * Wenn Sie Apple CarPlay® Vorbereitung verwenden, werden ausgewählte Daten des Fahrzeugs an Ihr iPhone übertragen. Die weitere Datenverarbeitung liegt in der Verantwortung des Mobiltelefonherstellers bzw. von 3rd Party Apps.</p> <p>☞ nur mit „606“ Navigationssystem Business, „609“ Navigationssystem Professional</p>	250,-

### BMW i ConnectedDrive – Hinweis

Informationen zu den BMW i ConnectedDrive Diensten, die Allgemeinen Geschäfts- und Nutzungsbedingungen BMW i ConnectedDrive sowie die rechtlichen Hinweise zum Datenschutz finden Sie unter [www.bmw.at/cd\\_rechtshinweis](http://www.bmw.at/cd_rechtshinweis). Für Fragen können Sie sich auch an die BMW i ConnectedDrive Hotline wenden, die telefonisch von **Montag bis Freitag 08:00 bis 18:00 Uhr** unter **+43 800 600 55 55** sowie per E-Mail unter [info@bmw-connecteddrive.at](mailto:info@bmw-connecteddrive.at) zur Verfügung steht.

Unsere Empfehlung für ein noch größeres BMW Erlebnis.

**FAHRDYNAMIK**EUR  
ohne MwSt.

## Servotronic

Geschwindigkeitsabhängige Anpassung der Lenkkraftunterstützung.

Serie

## Fahrerlebnisschalter inkl. ECO PRO Modus

Die Fahrdynamik-Eigenschaften und die Effizienz des Fahrzeugs können angepasst werden. Dazu stehen die Fahrmodi COMFORT, ECO PRO und ECO PRO+ zur Auswahl.

Serie

## Integriertes Differentialgetriebe

Automatikgetriebe mit Gangwahlschalter an der Lenksäule, zur Einstellung der Fahrstufen D, P, N, R und Lichtinszenierung des Start-Stopp-Schalters.

Serie

**FAHRASSISTENZSYSTEME**EUR  
ohne MwSt.

508

## Park Distance Control

Im Umfang Parkassistenzzpaket enthalten.

295,-

3AG

## Rückfahrkamera

Im Umfang Parkassistenzzpaket enthalten.

335,-

**FUNKTIONALITÄT**EUR  
ohne MwSt.

## LED-Scheinwerfer

Serie

## Blinkleuchten in LED-Technik

Serie

## Blinkleuchten in Außenspiegelgehäuse integriert in LED-Technik.

Serie

## Blinkleuchten hinten in LED-Technik im Heckleuchtensegment der Heckklappe.

Serie

## Heckleuchten in LED-Technik

Serie

## Heck- und Frontscheibenwischer

Serie

## Klimaanlage inkl. Mikrofilter und Umlufttaste

Serie

## Heckscheibenheizung mit Abschaltautomatik

Serie

## Außenspiegeleinstellung elektrisch

Serie

## Außenspiegelanklappung mechanisch

Serie

## Dachhaltegriffe, vorn und hinten

Serie

## Elektrische Fensterheber vorn, mit Einklemmschutz

Serie

## Elektronische Wegfahrsperre

Serie

## Funkfernbedienung mit frei programmierbarer Taste

3 Tasten fix vorbelegt, 4. Taste mit Öffnung Heckklappe vorbelegt, kann umprogrammiert werden.

Serie

## FUNKTIONALITÄT

EUR  
ohne MwSt.

	Innenlicht im Dachhimmel, mittig	Serie
	Innenlicht im Dachhimmel, vorn inkl. Auflichtfunktion, Lichtfarbe Orange.	Serie
	Make-up-Spiegel mit Abdeckklappe	Serie
	Park Distance Control (PDC), hinten	Serie
	Gangwahlschalter an Lenksäule Aktuelle Fahrstufen (D-P-N-R) werden mittels mehrfarbiger Leuchten im Gangwahlschalter hervorgehoben. Start Stop-Taste integriert	Serie
	Steckdose (12 V) in Mittelkonsole, vorn	Serie
	USB-Anschluss in Mittelkonsole	Serie
552	Adaptiver LED-Scheinwerfer – Abbiegelicht in LED-Technik. – Blendfreies Fernlicht inklusive Fernlicht Assistent.	545,-
	☞ nur mit „5AT“ Driving Assistant Plus	
420	Sonnenschutzverglasung reduziert bei Sonneneinstrahlung die Aufheizung des Fahrzeuginnenraums. Stärker eingefärbte Verglasung ab der B-Säule im hinteren Fahrzeugbereich bewirkt eine stärkere Absorption des Sonnenlichts für diese Flächen.	295,-
403	Glasdach, elektrisch Schiebe-/Hebefunktion, außen laufend und abliegend, Komfortöffnungsfunktion, Schalter in Funktionszentrum Dach, Netz-Windabweiser vorn zur Reduzierung Zugluft, Fahrer-/Beifahrerseite je ein individuell, manuell bedienbares, seitlich geführtes Rollo	825,-
322	Komfortzugang Schlüsselloser Zugang zum Fahrzeug (Fahrtür, Beifahrtür und Gepäckraumdeckel).	335,-
302	Alarmanlage zur Überwachung der Türen, Front- und Heckklappe, inklusive Innenraumschutz, Neigungsalarmgeber und Notstromsirene, inklusive Diebstahlsicherung.	420,-
441	Raucherpaket Aschenbecher und Zigarettenanzünder in Mittelkonsole vorn.	40,-
674	HiFi Lautsprechersystem Harman Kardon Verstärkerleistung 360 W: 5 x 40 W, 2 x 80 W, 7 Kanäle, DSP-Technologie. Alle Lautsprecher mit hochwertiger Streckmetallgitterblende, Lochgitterstruktur hexagonal, Verprägung Schwarz und Dekorspannen Aluminium dunkel. – 2 Hochtöner, Aluminiumkalotte in A-Säule, Blende mit Schriftzug harman/kardon. – 2 Lautsprecher in Centerspeaker Instrumententafel: 1 x Konus-Mitteltöner, Alumaprene-Membrane, 1 x Hochtöner, Aluminiumkalotte, an Mitteltöner angeschlossen, Sichtschutzvlies. – 2 Konus-Mitteltöner in Türverkleidungen vorn, Alumaprene-Membrane, Blenden mit Schriftzug harman/kardon. – 2 Konus-Mitteltöner in Türverkleidungen hinten, Alumaprene-Membrane. – 2 Hochtöner in Türverkleidungen hinten, Aluminiumkalotte. – 2 Basslautsprecher A-Säule, unten. – Zentralbass/Subwoofer. Hinweis: Ausstattung bis auf Widerruf eingeschränkt verfügbar. Bitte kontaktieren Sie Ihren Verkaufsberater für weitere Informationen.	670,-
<b>E-MOBILITÄT</b>		
	E-Motor 360 V DC, Kühlmittelkühlung. 125 kW, 250 Nm Drehmoment, max. Drehzahl: 12.000 1/min.	Serie
	Wechselstrom-Laden (AC-Laden) Maximale Leistung: 11 kW (230 V, 16 A), AC-Stecker: Typ 2. Ladedauer ca. 3 Stunden bis 80 %.	Serie

## FUNKTIONALITÄT

		EUR ohne MwSt.
	Gleichstrom-Laden (DC-Laden) Maximale Leistung: 50 kW, DC-Stecker: Combo 2. Ladedauer ca. 45 Minuten bis 80 %.	Serie
	Hochvoltbatterie 120 Ah Modell: 8 Module à 12 Zellen, Energieinhalt 33,2 kWh nominell, 27,2 kWh nutzbar, 353V Nennspannung, 94Ah Kapazität, integrierte Speicher-Management-Elektronik (SME), Aluminiumkühler und Aufnahmen für Heizelemente	Serie
	Standard-Ladekabel als externe Ladeleitung für Anschluss an Haushaltssteckdose (Schuko). Länge 5 m. Aufbewahrung in Cable Box unter Frontklappe.	Serie
	Standard-Ladekabel (Mode 2) für Haushaltssteckdosen	Serie
	Battery Certificate	Serie
4T9	Wärmepumpe Wie die Klimaanlage im Sommer nutzt das innovative Wärmepumpensystem zusätzlich auch im Winter die Energie der Umgebungsluft. Gegenüber einer herkömmlichen Heizung wird eine bis zu 50 % höhere Energieeffizienz bei gleichbleibendem Heizungscomfort erreicht. Reichweitensteigerungen von bis zu 30 % sind damit möglich. Durch die vollautomatische Wärmepumpenfunktion sind keine zusätzlichen Einstellungen notwendig.	555,-
4T2	Ladekabel (Mode 3) für öffentliches Laden	40,-

## PASSIVE SICHERHEIT

		EUR ohne MwSt.
	Anti-Blockier-System (ABS)	Serie
	Airbag für Fahrer und Beifahrer	Serie
	Seitenairbag, Fahrer und Beifahrer	Serie
	Kopfairbag vorn und hinten mit Curtain-Kopfschutzsystem.	Serie
	Gurtwarnung für Fahrer und Beifahrer	Serie
	Dynamische Stabilitäts Control (DSC)	Serie
	Reifendruck-Kontrolle	Serie
	Seitenaufprallschutz	Serie
	Warndreieck und Verbandskasten	Serie
	Werkzeugtasche	Serie
	Radschraubensicherung	Serie
	Akustischer Fußgängerschutz Künstlich generierter Sound beim elektrischen Fahren bis 30 km/h zum Schutz anderer Verkehrsteilnehmer (akustische Wahrnehmung). Beim Neu-Start immer aktiv (Default On).	Serie



# BMW SERVICES



## BMW Paket Care.

Stellen Sie sich vor, Sie fahren mit Ihrem BMW zum Service und wissen bereits, dass Ihnen die Rechnung egal sein kann. Denn mit dem BMW Paket Care sind Ihre Servicekosten für die von Ihnen gewählte Laufzeit bereits erledigt. Und nicht nur das, zusätzlich besteht eine Versicherung für die Mangelbeseitigung in Österreich für das 3. und 4. Jahr ab Erstzulassung bis zum Erreichen einer Fahrleistung von 120.000 km. Das bedeutet für Sie, mit Ihrer nächsten Servicerechnung können Sie machen, was Sie wollen. Bezahlen müssen Sie sie jedenfalls nicht.

Ihr BMW Partner informiert Sie gerne!  
Infos auch auf [www.bmw.at/paketcare](http://www.bmw.at/paketcare)



## BMW Serviceleistungen. Service, der mitdenkt.

Ihr BMW verfügt über das Wartungssystem Condition Based Service (bedarfsorientierte Wartung). Über die Servicebedarfsanzeige werden Sie rechtzeitig auf den nächsten Servicezeitpunkt hingewiesen, wie z. B. den Wechsel der Bremsflüssigkeit oder die Erneuerung der Bremsbeläge. Sie sind somit nicht an regelmäßige Termine oder eine bestimmte Kilometerzahl gebunden.

Der nächste Servicetermin errechnet sich aus Ihrer individuellen Fahrweise. Durch Condition Based Service können Sie also Zeit und Geld sparen.

Erfahren Sie mehr über die umfangreichen BMW Serviceleistungen auf [www.bmw.at](http://www.bmw.at)



## Individuell finanzieren und versichern\*. Mit BMW Financial Services.

Sie wünschen sich für Ihren BMW die passende Finanzierung und einen Rundum-Versicherungsschutz? BMW Financial Services bietet Ihnen ein maßgeschneidertes Konzept für Leasing, Finanzierung und Versicherung - individuell abgestimmt auf Ihre Bedürfnisse und Ihr Budget. Die optimale Lösung aus einer Hand.

Weitere Informationen und aktuelle Angebote erhalten Sie unter [www.bmw.at/finanzieren](http://www.bmw.at/finanzieren)



## Guter Service ist unabhängig von Ort und Zeit. My BMW Service.

Erfahren Sie Service neu. Jederzeit. Von überall. My BMW Service bietet Ihnen eine Vielzahl an Angeboten, die Ihnen das Leben leichter machen. Angefangen von der Online Terminvereinbarung Ihres Servicetermins, über die Vernetzung Ihres BMWs mit der My BMW App, bis hin zur kontaktlosen Serviceannahme zur Vermeidung von Wartezeiten und der Smart Video Communication für maximale Transparenz zusätzlicher Servicearbeiten. Unsere digitalen Serviceangebote sind auf Ihre Bedürfnisse und Wünsche angepasst.

Weitere Informationen erhalten Sie unter [www.bmw.at/mybmwservice](http://www.bmw.at/mybmwservice)

\* Leasing: BMW Austria Leasing GmbH (GISA-Zahl: 17752213)/Kredit: BMW Austria Bank GmbH (GISA-Zahl: 27506349), Siegfried-Marcus-Straße 24, 5020 Salzburg, Versicherungsvermittlung in der Form Versicherungsagent als Nebengewerbe mit der Berechtigung zum Empfang von Prämien. Agenturverhältnis mit Generali Versicherung AG (BMW Austria Leasing GmbH und BMW Austria Bank GmbH). Mit AXA France VIE S.A. und der AXA France IARD S.A. (Terrasses de l'Arche 313, 92727 Nanterre Cedex) wurde ein Gruppenversicherungsvertrag abgeschlossen, in dessen Rahmen Leasingrestschuldversicherungen/Kreditrestschuldversicherungen abgeschlossen werden können. Angebot freibleibend. Druckfehler, Änderungen und Irrtümer vorbehalten.

# ORIGINAL BMW ZUBEHÖR



## **BMW Kabeltasche**

Mit der funktionalen und schönen Kabeltasche ist jedes BMW i Ladekabel mittels Roll-Steck-Verschluss schnell und handlich verpackt. Mit dem mitgelieferten Mikrofasertuch kann das Kabel nach dem Gebrauch gründlich gereinigt werden. So ist es jederzeit einsatzbereit.

## **BMW Fußmatten Allwetter vorn**

Die passgenaue Allwetterfußmatte in 3-D-Optik passt sich mit ihrem innovativen Design harmonisch in den durchgehenden Fußraum ein und ist optimal auf das BMW i Interieur abgestimmt. Das schmutzabweisende und wasserdichte Material bietet sicheren Halt dank des von BMW geprüften Rückhaltesystems und besteht aus einer neu entwickelten, nachhaltigen Kunststoffkombination, die zu 100 % recyclingfähig ist. Auch die bei der Produktion entstehenden Abfälle werden zu 100 % wiederverwertet.



**19" BMW i Leichtmetallräder Turbinenstyling 428,**  
Jet Black

## ORIGINAL BMW ZUBEHÖR

Preise in €  
inkl. 20%  
MwSt.

Bei den nachfolgend aufgeführten Winterkompletttradsätzen handelt es sich um Mindestgrößen (Dimensionen).  
Über das komplette Angebots-Sortiment informiert Sie gerne Ihr BMW Partner.

### Winter-Kompletttradsatz (4 Stück)

19" Leichtmetallräder Turbinen-Styling 428 Bicolor, Schwarz/glanzgedreht  
Bereifung Bridgestone Blizzak LM-500 155/70 R19 88Q XL

19" Leichtbauschmiederäder Sternspeiche 427, Reflexsilber  
Bereifung Bridgestone Blizzak LM-500 155/70 R19 88Q XL

auf  
Anfrage

### Klimacover

für Front- und vordere Seitenscheiben, schützt im Sommer vor Sonneneinstrahlung und im Winter vor Vereisung  
der Scheiben, mit Sichtfenster für Parkzettel o. ä.

135,00

### Allwetter-Fußmatten, Schwarz

vorn  
hinten

81,00  
67,00

### Sonnenschutz

Für die Heckscheibe.

78,00

### Transportnetz

45,50

### E-Mobilität

Kabeltasche

22,50

Wallbox Plus 22kW

auf  
Anfrage

<b>BMW i3</b>		BMW i3	BMW i3s
<b>Gewicht</b>			
Leergewicht EG <sup>1</sup>	kg	1345	1365
Zulässiges Gesamtgewicht	kg	1710	1730
Zuladung <sup>1</sup>	kg	440	440
<b>Elektrosynchronmotor</b>			
Spitzenleistung/Drehzahl	kW (PS)/1/min	125 (170) / 5200	135 (184) / 7000
Nennleistung/Drehzahl	kW (PS)/1/min	75 (102) / 4800	75 (102) / 4800
Max. Drehmoment	Nm	149	149
<b>Kraftübertragung</b>			
Antriebsart		Hinterrad	Hinterrad
Seriengetriebe		1-Gang Automatik	1-Gang Automatik
<b>Fahrleistung</b>			
Höchstgeschwindigkeit	km/h	150 <sup>2</sup>	160 <sup>2</sup>
Beschleunigung 0 – 60 km/h		3,8	3,7
Beschleunigung 0 – 100 km/h	s	7,3	6,9
<b>Kraftstoffverbrauch</b>			
Abgasnorm (typzugelassen)		ZEV	ZEV
CO <sub>2</sub> -Emissionen <sup>3</sup> (WLTP)		-	-
Tankinhalt	l	-	-
<b>Stromverbrauch</b>			
Kombiniert <sup>3</sup> (WLTP)	kWh/100 km	16,3 – 15,3	16,5 - 16,2
<b>Hochvolt-Batterie<sup>4</sup></b>			
Batterietyp/Brutto Batterie-Kapazität	in kWh	Li-Ion/42,2	Li-Ion/42,2
<b>Reichweite</b>			
Elektrische Reichweite (WLTP) (ergänzende, freiwillige Angabe)	km	285 – 308	279 – 283
<b>Ladezeiten</b>			
Ladezeit (DC-Schnellladen) <sup>6</sup>	min	ca. 42	ca. 42
Ladezeit (AC-Schnellladen mit BMW i Wallbox) <sup>6,7</sup>	h	ca. 03:12	ca. 03:12
Ladezeit (AC, mit Standardladekabel an Haushaltssteckdose) <sup>6</sup>	h	ca. 15:00	ca. 15:00
<b>Räder/Reifen</b>			
Reifendimension		155/70 R19 Q	195/50 R20 T
Raddimension		5J x19	6J x20
Material		Leichtmetall	Leichtmetall

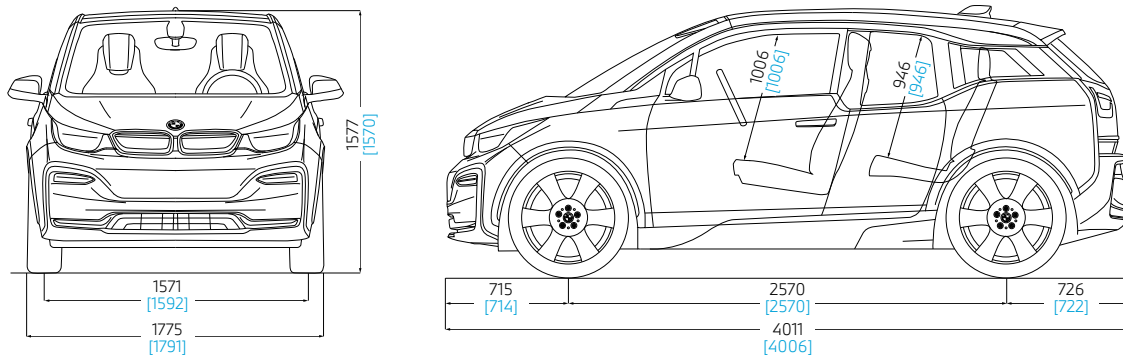

Alle Maßangaben der technischen Zeichnungen in Millimeter.

Gepäckraumvolumen 260–1.100 Liter. Die Höhe des BMW i3 mit Dachfinne beträgt 1598 mm. Die Höhe des BMW i3s mit Dachfinne beträgt 1590 mm.

<sup>1</sup> Im angegebenen Wert sind 75 kg für den Fahrer berücksichtigt. Das Leergewicht gilt für Fahrzeuge in serienmäßiger Ausstattung. Optionale Ausstattungen können das Gewicht des Fahrzeugs, die Nutzlast sowie, bei Einfluss auf die Aerodynamik, die Höchstgeschwindigkeit verändern.

<sup>2</sup> Elektronisch abgeregelt.

<sup>3</sup> Die angegebenen Verbrauchs- und CO<sub>2</sub>-Angaben wurden nach dem vorgeschriebenen Messverfahren des WLTP-Zyklus (World Harmonized Light Duty Vehicles Test Procedure) gemäß VO (EG) Nummer 715/2007 und VO (EU) 2017/1151 ermittelt. Die Angaben beziehen sich grundsätzlich auf ein Fahrzeug mit Basisausstattung. Allenfalls gewählte Sonderausstattungen, die durch den Hersteller als Ersatz von Teilen der Grundausstattung geliefert werden, können diese Werte erhöhen und differieren diese daher auch je nach Modell und Motorisierung. Darüber hinaus können auch nachträgliche Sonderausstattungen und Zubehör relevante Fahrzeugparameter, wie z.B. Gewicht, Rollwiderstand und Aerodynamik verändern und sich dadurch abweichende Verbrauchswerte und CO<sub>2</sub>-Emissionen ergeben. Für die Bemessung von Steuern und anderen fahrzeugbezogenen Abgaben, die (auch) auf den CO<sub>2</sub>-Ausstoß abstellen, können daher andere als die hier angegebenen Werte gelten. Die Angaben beziehen sich daher nicht auf das konkrete Fahrzeug und sind nicht Bestandteil des Angebots, sondern dienen allein Vergleichszwecken zwischen den verschiedenen Fahrzeugtypen. Weitere Informationen zum WLTP-Messverfahren finden Sie unter: <https://www.bmw.at/de/topics/fascination-bmw/efficient-dynamics/consumption-emissions.html>. Die CO<sub>2</sub>-Effizienzangaben ergeben sich aus der Richtlinie 1999/94/EG sowie dem PKW-VIG und verwenden die Verbrauchs- und CO<sub>2</sub>-Werte, welche im Zuge des Genehmigungsverfahrens ermittelt wurden, zur Einstufung. Ein Leitfaden über den Kraftstoffverbrauch, Stromverbrauch und die CO<sub>2</sub>-Emissionen, der Daten für alle neuen Personenkraftwagenmodelle enthält, ist kostenlos an allen Verkaufsorten erhältlich. Der Kraftstoffverbrauch bzw. der Stromverbrauch und der CO<sub>2</sub>-Ausstoß eines Fahrzeugs sind nicht nur von der effizienten Ausnutzung des Kraftstoffes durch das Fahrzeug, sondern auch vom Fahrstil sowie von anderen nicht technischen Faktoren abhängig. CO<sub>2</sub> ist das für die Erderwärmung hauptsächlich verantwortliche Treibhausgas. Darüber hinaus können weitere Details zum konkreten Fahrzeug der beim Händler aufliegenden Typengenehmigung entnommen werden.

<sup>4</sup> Die Lithium-Ionen Hochvoltbatterie zeichnet sich durch ihre lange Lebensdauer aus. Sollte dennoch vor Ablauf von acht Jahren und innerhalb der ersten 100.000 km ein Sachmangel an der Hochvoltbatterie auftreten, wird Ihnen eine kostenfreie Mangelbeseitigung gewährt. Die Einzelheiten entnehmen Sie bitte dem BMW i Battery Certificate.

<sup>5</sup> Reichweite abhängig von unterschiedlichen Faktoren, insbesondere: persönlicher Fahrstil, Streckenbeschaffenheit, Außentemperatur, Heizung/Klimatisierung, Vortemperatur.

<sup>6</sup> Abhängig von örtlicher Strominfrastruktur. Ladedauer entspricht einer Ladung von 80 % der maximalen Kapazität.

<sup>7</sup> 11 kW 16 A 3-phasig.

Die Angaben Kraftstoffverbrauch, CO<sub>2</sub>-Emissionen und Effizienzklasse gelten in Abhängigkeit von der gewählten Räderkategorie und Sonderausstattung. Den fahrzeugindividuellen Verbrauchswert nach NEFZ und WLTP erhalten Sie im BMW Online-Konfigurator unter [www.bmw.at/konfigurator](http://www.bmw.at/konfigurator) oder bei Ihrem BMW Partner.

# GUT FÜR ÖSTERREICH.

Die BMW Group.  
Gemeinsam stark für unser Land.

## Steyr



BMW Motoren GmbH  
Dieselmotoren-Entwicklungszentrum



## Salzburg

BMW Vertriebs GmbH  
BMW Austria GmbH  
BMW Financial Services  
Alphabet Austria Fuhrparkmanagement

Österreichweit über 60 starke  
Handelspartner & Servicepartner!



Ihr Kauf eines BMW oder MINI  
ist eine Investition in den  
Wirtschaftsstandort Österreich!

## Die BMW Group in Österreich ...

- sichert hierzulande direkt über 5.200 und indirekt weit über 8.000 Jobs.  
Seit vielen Jahren gehören wir in Österreich auch zu den beliebtesten Arbeitgebern des Landes.
- stärkt den Standort Österreich auch in Zukunft.  
2020 wurde der BMW Group Campus Salzburg fertiggestellt – das neue Headquarter für Zentral- und Südosteuropa.
- lässt in Österreich auch Automobile produzieren.  
Seit über 17 Jahren werden in unserem Land Premium-Fahrzeuge gebaut - seit 2003 mehr als 1,4 Millionen.  
Aktuell werden der BMW Z4 und der BMW 5er in Österreich für den Weltmarkt produziert.
- investiert nachhaltig und seit Jahrzehnten in unser Land.  
Seit 1977 investierte man sage und schreibe 7,8 Milliarden Euro in den Wirtschaftsstandort Österreich. Das entspricht einer halben Million Euro Tag für Tag – und das seit über 40 Jahren. Allein 2020 waren es 367 Millionen.
- ist mit 18.381 Zulassungen der erfolgreichste Premiumhersteller Österreichs.
- zählt zu den umsatzstärksten Unternehmen in Österreich.  
2020 erzielte die BMW Group in Österreich über 5,8 Milliarden Euro Umsatz. Mit einem Exportüberschuss von 1,3 Milliarden Euro entlastete man im letzten Jahr erneut die österreichische Handelsbilanz signifikant. Das Einkaufsvolumen bei österreichischen Lieferanten betrug 2020 über 1 Milliarde Euro.

## Das BMW Group Werk Steyr ...

- produzierte im Jahr 2020 knapp 1 Million innovative Motoren.  
Das bedeutet, dass weltweit jeder zweite neue BMW und MINI mit einem Motor aus Österreich unterwegs ist.
- investiert massiv in Forschung und Entwicklung.  
So forschen wir beispielsweise umfassend, um Motoren immer noch effizienter und sparsamer zu machen.
- entwickelt auch wichtige Komponenten für Elektromobilität.
- bezieht 80 % seines Energiebedarfs aus regenerativen Energiequellen.  
Bei Strom sind es schon heute 100 %. Und jährlich werden so viele Metallabfälle recycelt, dass man damit zweimal den Eiffelturm bauen könnte.
- spart durch computergesteuerte und umweltschonende Kalttest-Verfahren des Motors 165.000 Liter Kraftstoff im Jahr. Das entspricht 400.000 kg CO<sub>2</sub>.



**BMW  
GROUP**



**BMW GROUP.  
GUT FÜR ÖSTERREICH.**



# YOUR WORLD. MY BMW.

JETZT DIE MY BMW APP  
HERUNTERLADEN.



Die direkte Verbindung zu Ihrem Fahrzeug und zur Welt von BMW: Mit der neuen My BMW App ganz bequem den Fahrzeugstatus checken, auf Funktionen aus der Ferne zugreifen, einen Servicetermin vereinbaren, Fahrten planen und vieles mehr – so wird die App zu Ihrem täglichen Mobilitätsbegleiter.



Probieren Sie es gleich aus und installieren Sie die **My BMW App** aus Ihrem App-Store.

## Schon gewusst?

Wenn Sie sich einmalig mit der My BMW App im Fahrzeug anmelden, passen sich alle personalisierten Einstellungen wie z. B. Sitz, Außenspiegel und Navigation über Ihr Profil bei jeder Fahrt automatisch an Sie an.

Voraussetzung ist die Ausstattung ConnectedDrive Services und ein kompatibles Smartphone. Die Verfügbarkeit und die Funktionen der My BMW App sind abhängig vom Fahrzeugmodell und können je nach Markt variieren. Detaillierte Informationen erhalten Sie unter [www.bmw.at](http://www.bmw.at)

